

SELLOS DE ALFARERO SOBRE *DOLIA* EN LA PENÍNSULA IBÉRICA

por

Rosa Aurora LUEZAS PASCUAL

Los *dolia* latinos, desde el punto de vista morfológico, son grandes recipientes de cuerpo piriforme, con su máxima anchura en el hombro de la vasija para permitir la expansión del contenido. El borde es engrosado e inclinado hacia adentro como una simple continuación del cuerpo. El fondo suele ser plano, aunque algunos ejemplares tienen el fondo resaltado al exterior, con un pequeño saliente.

Es frecuente que en la parte superior e inferior de la panza lleven, sobre todo, los *dolia* cilíndricos baquetones, con lo que todo el cuerpo queda dividido en tres partes diferenciadas.

A la altura de los hombros pueden llevar asas simples, dobles o triples, de sección circular y en número de tres, pudiendo variar entre dos y cuatro, el asa presenta impresiones circulares o digitaciones en las uniones del asa a la pared. Las asas servían para manejarlas más fácilmente.

Solían tener tapaderas (*opercula*), que podían ser placas de pizarra o caliza, fabricándose también en cerámica con asa o sin ella.

Existe una gran variedad de tamaños 600 u 800 *cullei* (odres o pellejos de vino), siendo muy comunes las de 10 ó 15 *amphorae*, las de 200 *congii* (650 litros), o las de 100 ó 200 *modii* (900 ó 1.800 litros) y obligando, incluso por sus características a emplear cinturones interiores o grapas de plomo (HILGERS, 1969, 175). Era su gran tamaño lo que dificultaba la movilidad de estos recipientes «*et dolia ... ea sunt, quae per magnitudem difficile moventur*» (HILGERS, *ibidem*).

Suelen tener grafitos, indicando su capacidad (Fig. 1), como podemos comprobar en ejemplares de yacimientos como la villa de las Musas (Arellano, Navarra) (MEZQUIRIZ, *et alii*, 1994, Fig. 72), l'Olivet d'en Pujol i Els Tolegasos (CASAS, 1989, Fig. 15) y Balaguer (Lérida) (LARA PEINADO, 1973, 93).

Desde el punto de vista técnico, la pasta de estos recipientes se encuentra poco depurada, con desgrasante de tamaño grueso (piedrecitas de tamaño regu-

lar y arena), lo que le da un aspecto granuloso. El fuego es oxidante. En las grandes *dolia* las paredes son bastante gruesas con núcleo interior gris, en las más pequeñas no varía el color del núcleo.

En cuanto a su utilización, los usos a los que se destinaban eran muy variados. Se empleaban para el almacenaje y transporte de productos alimenticios (sobre todo vino), como confirma su aparición en determinados pecios (Petit-Congloué, Diano Marina, La Garoupe, etc.) (CORSI-SCIALLANO Y LIOU, 1985) (FIORI, 1972). Además de vino (*dolium vinarium*), podían guardarse en ellos trigo (*dolia frumentaria*), aceite (*dolium olearium*), frutas (como peras y uvas, *pira et uvas in doliis et mala strutea*), agua, granos de uva (*acina*), alimentos en salmuera (*muria*), jamones (*pernas sic sallire oportet in dolio aut in seria*). También se utilizaban para la crianza y engorde de lirones (mamíferos roedores, similares al ratón, de unos 3 dm de longitud, cuya carne era considerada por los romanos como un manjar exquisito), tal como nos dice Varrón: *dolia, ubi habeant conclusos glires, (glires) saginantur in doliis* (HILGERS, 1969, 174).

Su aparición es muy frecuente en *cella vinaria*, enterradas en la tierra, para el almacenaje del vino («*depressa in cella vinaria*», «*dolia... quae infossa essent*») (HILGERS, 1969, 175), así se pudo comprobar en Balaguer (Lérida) donde estos recipientes aparecieron enterrados en una tercera parte de su altura (DÍEZ CORONEL, 1971, 780). En Arellano (Navarra), por el contrario, se encontraron vacíos, almacenados unos sobre otros para ahorrar espacio, y colocados boca abajo, quizá en el momento del escurrido, después de la limpieza (MEZQUIRIZ, *et alii*, 1994, 62).

Su fabricación, junto con la de los *mortaria*, estuvo unida a la de los materiales de construcción cerámicos, como tejas —*tegulae e imbrices*— y ladrillos —*lateres*—, conocidos bajo la denominación de *opus doliare* y que constituían la actividad principal de *figlinae* y *officinae*.

Junto con los *mortaria*, estos recipientes llevaban estampillas de fábrica, impresas con sellos matrices o punzones especiales. Dichas estampillas se colocaban bajo el borde como señal de procedencia o producción de un determinado taller.

En la Península Ibérica los estudios sobre el tema son muy escasos. Únicamente M. BELTRÁN LLORIS recoge un listado de estampillas (BELTRÁN LLORIS, 1990, 261). Fuera de España, contamos con los trabajos de CORSI-SCIALLANO Y LIOU y FIORI, centrados en los *dolia* itálicos aparecidos en determinados pecios.

A continuación damos a conocer la distribución de los diferentes ejemplares en la Tarraconense, Bética y Lusitania.

INVENTARIO

A. Tarraconense

A.1. Cataluña

DOLIUM SELLADO N.º 1 (Fig. 2.1)

Lugar de procedencia: Hostal Nou (Balaguer, Lérida).

Sello, lectura y desarrollo: GIRRIVS F. L.A.C.H.

Girrius Fecit

Nexos: AC en la segunda estampilla.

Se trata de dos marcas de alfarero estampilladas sobre un mismo *dolium* romano, localizado en una bodega romana, descubierta en Balaguer a finales de julio de 1968 y excavada por L. Díez-Coronel y Montull.

Según Lara Peinado, una de ellas corresponde al alfarero que la fabricó, como se deduce de la F. de *fecit*, expresión frecuente en estos sellos, y del autor en nominativo (*Girrius Fecit*); la otra tal vez indique el nombre del propietario de la bodega (LARA PEINADO, 1973, 90).

Desde el punto de vista cronológico, estas estampillas, así como las siguientes, han sido fechadas en el siglo IV, época del *cellarium* romano.

Dicha marca la encontramos sobre ánforas de aceite en la Bética, forma Beltrán Lloris V- Dressel 19, 20 y 23 (CHIC, 1988, 25). El *nomen* nos indica que se trata de un individuo de condición servil.

Bibliografía: Díez-CORONEL Y MONTUL, L., 1971, «Una bodega romana en Balaguer (Lérida)», *XI Congreso Nacional de Arqueología*, Mérida, 1969, Zaragoza, 1971, pp. 773-783.

DOLIUM SELLADO N.º 2 (Fig. 2.2)

Lugar de procedencia: Hostal Nou (Balaguer, Lérida).

Sello, lectura y desarrollo: MODERATVS F. L.A.C.H.

Moderatus Fecit

Nexos: AC

Se trata de otras dos marcas de alfarero, procedentes de la misma bodega romana. Podemos observar que en este caso el propietario de la bodega es el mismo, no así el maestro alfarero que es *Moderatus*, que también trabajó para L.A.C.H., siglas que como en el caso anterior, presentan el nexos A.C.

La marca *Moderatus F.* la encontramos en la Bética sobre ánforas olearias, tratándose de un *nomen* servil (CHIC, 1988, 160).

Bibliografía: Díez-CORONEL Y MONTUL, L., 1971, «Una bodega romana en Balaguer (Lérida)», *XI Congreso Nacional de Arqueología*, Mérida, 1969, Zaragoza, 1971, pp. 773-783.

DOLIUM SELLADO N.º 3

Lugar de procedencia: Hostal Nou (Balaguer, Lérida).

Sello, lectura y desarrollo: L.C. L.H.

Dos marcas de alfarero estampilladas sobre un mismo *dolium* romano, procedente de la bodega romana de Balaguer, que designarían, según Lara Peinado, una el nombre del alfarero y la otra el del propietario (LARA PEINADO, 1973, 92). Aunque nosotros más bien nos inclinamos a pensar que ambas hacen referencia al nombre del propietario.

Bibliografía: Díez-Coronel y Montul, L., 1971, «Una bodega romana en Balaguer (Lérida)», *XI Congreso Nacional de Arqueología*, Mérida, 1969, Zaragoza, 1971, pp. 773-783.

DOLIUM SELLADO N.º 4 (Fig. 2.4)

Lugar de procedencia: Necrópolis de Vilassar de Mar (Mataró, Barcelona).
Sello, lectura y desarrollo: L. AEMIL.

Lucivs Aemilivs

Medidas del sello:

altura: 3,1 cm.

longitud: 14 cm.

altura máxima de las letras: 2,1 cm.

nexos: AE

El nombre de *Aemilius* se encuentra bien atestiguado en la Bética en la industria del aceite (CALLENDER, 1001), sobre ánforas Dressel 20.

Bibliografía: Ribas i Bertrand, M., 1964, *Els orígens de Mataró*, Mataró, p. 181.

DOLIUM SELLADO N.º 5 (Fig. 2.3)

Lugar de procedencia: Alfar de l'Aumedina, Tivissa (Tarragona).

Depósito: Museo Nacional Arqueológico de Tarragona.

Sello, lectura y desarrollo: LVI

(SA)LVI o (SI)LVI

La marca conserva tan sólo las letras finales de un nombre en genitivo y aparece dentro de una cartela rectangular, bien impresa, presentando como peculiaridad que nunca se utilizan ligaduras en las estampillas procedentes de l'Aumedina. La composición es cuidada, con letras definidas e individualizadas.

El alfar de l'Aumedina, Tivissa (Tarragona), activo desde época augústea y en la primera mitad del siglo I d.C., estuvo especializado en la fabricación de ánforas Pascual I, Dressel 2-4, Oberaden 74 y Dressel 7-11. Sobre ellas se conocen las estampillas *Sex. Domiti* y *Tibisi*. Además produjo cerámica común oxidante, aunque bastante limitada, *dolia*, *tegulae* e *imbrex*.

Bibliografía: Revilla Calvo, V., 1993, *Producción cerámica y economía rural en el Bajo Ebro en época romana. El alfar de l'Aumedina (Tivissa, Tarragona)*, Colección Instrumenta n.º 1, Publicaciones Universitat de Barcelona, Barcelona. (Vid. p. 86, Fig. 28.7).

DOLIUM SELLADO N.º 6

Lugar de procedencia: Desconocida.

Depósito: Departamento de Prehistoria, Historia Antigua y Arqueología de la Universidad de Barcelona.

Sello, lectura y desarrollo: TIBISI

Aunque se ignora el lugar de procedencia de esta marca, es probable que proceda del alfar de Tivissa, donde se documenta frecuentemente sobre ánforas Pascual 1, Dressel 2-4 y Dressel 7-11, inscrita dentro de una cartela rectangular con los bordes redondeados y reproduciendo el nombre completo y sin ligaduras. TIBISI plantea el problema de considerarlo como nombre de una persona o topónimo, aunque nos inclinamos por la última posibilidad.

Bibliografía: REVILLA CALVO, V., 1993, *Producción cerámica y economía rural en el Bajo Ebro en época romana. El alfar de l'Aumedina (Tivissa, Tarragona)*, Colección Instrumenta n.º 1, Publicaciones Universitat de Barcelona, Barcelona. (Vid. p. 109, nota 250).

DOLIUM SELLADO N.º 7

Lugar de procedencia: Tarraco (Tarragona).

Depósito: Museo Arqueológico de Tarragona.

Sello, lectura y desarrollo: CN DOM(ITI) PRIS(CI)

Cn. Domitius Priscus

Aunque se hace referencia a él como un fragmento de *dolium* perteneciente a una *officina* hispánica, nos inclinamos a pensar que se trata de un *dolium* importado, como se deduce claramente de los *tria nomina*.

Pertenece a la *figlina* de la *gens Domitia*, una de las familias más conocidas en la fabricación de tejas y ladrillos, así como de *mortaria* (procedentes de Pompeya y del pecio de Cap Dramont).

El sello de este *dolium* contiene el nombre de *Priscus, officinator* que encontramos en sellos sobre morteros itálicos del tipo Cap Dramont D 2, como un esclavo del *dominus Cn. Domitius Afer*. Este *officinator*, que trabajó en la segunda mitad del siglo I d.C., parece que estaba especializado en la fabricación de *mortaria* y *dolia* itálicos (AGUAROD, 1991, 158).

Bibliografía: PREVOSTI, M., 1981, *Cronología y poblament a l'area rural de Baetulo*, Monografías Badalonesas, 3, Badalona (Vid., p. 72).

A.2. Aragón

DOLIUM SELLADO N.º 8 (Fig. 3.2)

Lugar de procedencia: *Bilbilis* (Calatayud, Zaragoza), Termas.

Depósito: Museo de Calatayud.

Sigla: BIL 79 BII I-10 10

Sello, lectura y desarrollo:O

Cartela rectangular.

Medidas del sello:

altura: 2,1 cm.

longitud:

altura máxima de las letras: 1,8 cm.

Se trata de letra capital cuadrada, de excelente factura. En este caso creemos que hace referencia al nombre del propietario del dominio de los productos que se transportaban, en genitivo. Aunque la «O» final puede ser también la inicial de «*Officina*».

Bibliografía: LUEZAS, R. A., 1992, *La cerámica romana común y engobada del Municipium Augusta Bilbilis (Calatayud, Zaragoza)*. Tesis Doctoral (inérita), Zaragoza.

DOLIUM SELLADO N.º 9 (Fig. 3.1)

Lugar de procedencia: *Celsa* (Velilla de Ebro, Zaragoza).

Depósito: Museo de Zaragoza.

Sigla: VEL. 60. 18

Lectura y desarrollo: L. LICI. AT

L(ucius) Lici(nius) At(ticus)?

Material: alabastro.

Está atestiguada la fabricación de *dolia* en la *colonia Lepida/Celsa* por el sello matriz en alabastro del alfarero celsense *L. Lici(nivs) At(ticvs) ?*, datado en época de Tiberio.

Bibliografía: BELTRÁN LLORIS, M., 1978, *Cerámica romana. Tipología y clasificación*, Zaragoza, p. 165.

A.3. La Rioja

DOLIUM SELLADO N.º 10 (Fig. 4.1)

Lugar de procedencia: Varea (Logroño, La Rioja), Necrópolis Medieval.

Depósito: Museo de La Rioja.

Sigla: VAR I 6 C' 8

Sello, lectura y desarrollo: PORCI SEGIENSIS BIRRI

Porcius Segiensis Birrus

Cartela circular, que recuerda a la de las tégulas o ladrillos. Las letras son del tipo capital cuadrado, de excelente factura, grabadas con surco profundo, y terminadas algunas de ellas en ápices.

Medidas del sello:

diámetro: 5,6 cm.

altura máxima de las letras 1,8 cm.

nexos *CI*, *IE*, *IR*

Descripción: Fragmento de pared de *dolium*, con estampilla impresa circular. En el interior de la pared se aprecian perfectamente las huellas dejadas por los dedos del alfarero al imprimir el sello. La pasta se encuentra poco depurada con desgrasante de tamaño grueso, lo que le da un aspecto granuloso. Tanto la pasta como la superficie son de color marrón pálido.

Nos puede indicar el *nomen*, *origo* y *cognomen* del maestro del taller o el nombre del maestro y del liberto, gerente del taller. *Porcius* es un gentilicio romano que aparece con notable frecuencia en la región ibérica oriental. En cuanto al *cognomen* BIRRVVS es un ejemplar, hasta ahora único, de modo que no puede

adscribirse de momento a un área lingüística concreta, aunque pudiera ser céltico. En favor de esta hipótesis contamos con la existencia de un BIRRVVS-BIRRI, en Lezoux, en *terra sigillata* sudgálica de época de Domiciano.

Esta estampilla atestigua la existencia de un taller en *Segia* (Ejea de los Caballeros) o que era propiedad de un *Segiense*.

Bibliografía: LUEZAS, R. A., 1989-1990, «Una estampilla de *dolium* de Varea (Logroño, La Rioja)», *Caesaraugusta* n.º 66-67, Zaragoza, pp. 159-165.

DOLIUM SELLADO N.º 11 (Fig. 5.1)

Lugar de procedencia: Varea (Logroño, La Rioja).

Depósito: Museo de La Rioja (N.º inventario: 10.317).

Sigla: RIV 3. 13/ RIV 15. 5 N.1 t.1

Sello, lectura y desarrollo: POMPE. COLISI

Pompe(ius) Colisi(us)

Medidas del sello:

altura: 1,9 cm.

longitud: 7,2 cm.

altura máxima de las letras: 1,2 cm.

nexos: *MPE*

Descripción: Esta marca aparece repetida sobre dos *dolia*. El primero de ellos conserva solamente la mitad superior, presentando una estampilla rectangular bajo el borde. La pasta se encuentra poco depurada con desgrasante abundante de tamaño grueso, y presenta un color marrón claro. Fue hallado en RIV 3. 13 incrustado en un suelo del siglo V, en posición invertida, descansando sobre una *tegula*. Se trata de una pieza reaprovechada para almacenar grano.

El segundo ejemplar, del que se conserva un pequeño fragmento con la estampilla incompleta, apareció en RIV 15. 5 N.1 t 1; estratigráficamente se ha fechado en la segunda mitad del siglo II y principios del III.

El *nomen Pompei* se encuentra bien atestiguado en el área vascona. En *Pompaelo* formaban el patriciado local y uno de sus miembros fue *flamen* de la Citerior (CIL II 4234).

Respecto al *cognomen Colisi* lo encontramos en la epigrafía de la Península Ibérica en varios lugares:

— Muro de Ágreda (Soria), la antigua *Augustóbriga*, donde aparece en una estela funeraria *C(aius) Caecilius Colisi filius) obi(it) Calagorri annorum XXXIIX Atta soror faciendum) c(uravit)* (Cayo Cecilio, hijo de Colisi, murió en Calahorra, de 38 años, su hermana Atta cuidó de hacerla). Según A. Jimeno, los nombres del difunto son ya latinos, pero su padre *Colisi* y hermana *Atta* tienen todavía nombres indígenas (JIMENO, 1980, 97). A través de esta lapida podemos ver el movimiento de gentes: un *augustobrigense*, un hijo de *Colisi*, muerto en Calahorra, desconocemos si su muerte fue accidental o vivía allí.

— Alcalá del Río (Sevilla) (CIL II 1096): en el umbral de una casa en la parte sur del pueblo aparece la inscripción *Q. Damvsivs Colis...*

Por tanto, parece ser que nos encontramos ante un nombre claramente indígena.

Bibliografía: ESPINOSA, U., 1995, «Actividades económicas, 1 La agricultura», *Historia de la ciudad de Logroño*, vol. 3, p. 187.

DOLIUM SELLADO N.º 12 (Fig. 4.2)

Lugar de procedencia: Término de San Martín (Manjarrés, La Rioja).
Prospecciones 1979.

Sello, lectura y desarrollo: FIRMO MARINI TRITIENSIS

Firmo Marini Tritiensis

Cartela: rectangular.

Medidas del sello:

altura máxima de las letras: 1,8 cm.

nexos: MA y síncopa de la N en TRITIENSIS.

Según Solovera, la marca podría corresponder al nombre del propietario del dominio que exportaba sus productos en estos recipientes.

Firmius Tritiensis aparece firmando vasos de *terra sigillata* hispánica atribuidos a los talleres de Tricio (MAYET, 1984, 86), con el cual acaso esté en relación.

Bibliografía: SOLOVERA, E., 1987, *Estudios sobre la historia económica de La Rioja romana*, Historia 7, IER, Logroño (Vid. Lám. 7, fig. 2).

A.4. Navarra

DOLIUM SELLADO N.º 13 (Fig. 5.3)

Lugar de procedencia: Villa de las Musas (Arellano).

Depósito: Museo de Navarra.

Sello, lectura y desarrollo: BIRICCO

Cartela: rectangular.

Descripción: Estampilla sobre fragmento de *dolium*, debajo del borde. Pasta de color rojizo con desgrasante de cuarzo.

Bibliografía: MEZQUÍRIZ, M.º A., *et alii*, 1994, «La villa romana de las Musas (Arellano, Navarra). Estudio previo», *Trabajos de Arqueología Navarra* n.º 11, 1993-94, pp. 55-100 (Vid. p. 94, fig. 67).

DOLIUM SELLADO N.º 14 (Fig. 5.2)

Lugar de procedencia: Villa de las Musas (Arellano).

Depósito: Museo de Navarra.

Sello: ()AL . APR Marca impresa A.F.

Val(erivs)? Apr(onius)?

Cartela: rectangular.

Nexos: VAL AP

Descripción: Sello incompleto y estampilla sobre un fragmento de *dolium*. La estampilla se compone de las letras A y F acompañados de dos puntos.

Aunque se transcribió el *nomen* como AI, no estamos de acuerdo con la lectura y pensamos que se trata de AL. Tal vez se trate de *Valerius Apronius*. Conocemos un *Aurelianus Apronius* en la Bética sobre ánforas (CHIC, 1988, 10), y también aparece el *cognomen Apronius* en una lápida procedente de Aguilar de Codés (Navarra) (CASTILLO, GÓMEZ-PANTOJA, MONLEÓN, 1981, 66).

Bibliografía: MEZQUÍRIZ, M.^a A., *et alii*, 1994, «La villa romana de las Musas (Arellano, Navarra). Estudio previo», *Trabajos de Arqueología Navarra*, n.º 11, 1993-94, pp. 55-100 (*Vid.* p. 96, Fig. 86, 87).

B. Bética

DOLIUM SELLADO N.º 15 (Fig. 6.5)

Lugar de procedencia: Córdoba (área del templo romano).

Sello, lectura y desarrollo:NBRV

Descripción: Borde de un *dolium* con sello en el que se lee al finalNBRV. Barro de color amarillo claro con boca de unos 26 cm de diámetro.

Desde el punto de vista cronológico, los materiales arqueológicos con los que apareció dicho fragmento permiten atribuirle una datación entre época julio-claudia y comienzos de la flavia.

Bibliografía: GARCÍA Y BELLIDO, A., «Los hallazgos cerámicos del área del templo romano de Córdoba», *Anejos del Archivo Español de Arqueología* V, Madrid. (*Vid.* p. 55, fig. 52, n.º 21).

DOLIUM SELLADO N.º 16 (Fig. 6.4)

Lugar de procedencia: La Umbría de Moratalla (Córdoba).

Junto a la desembocadura del arroyo de este nombre se encuentran los restos dispersos de lo que debió ser una villa. Restos constructivos con abundancia de cerámica de todo tipo. A juzgar por la proximidad de ambos establecimientos —villa y alfar— es posible pensar en una dependencia de la alfarería de la villa.

Sello, lectura y desarrollo M.F.F.P.

Figlina Passeraria

Medidas del sello:

altura: 1,3 cm.

longitud: 4,4 cm.

altura máxima de las letras: 1,5 cm.

Sello, lectura y desarrollo L.F.M.F.P.

Figlina Passeraria

Medidas del sello:

altura: 2,1 cm.

longitud: 6 cm.

altura máxima de las letras: 1,4 cm.

nexos: *LF*

Estos productores fabricaron también ánforas Dressel 20, la marca debe proceder de la *Figlina Passeraria*, y eran anteriormente conocidos en Richborough y Roma (CALLENDER n.º 655).

Bibliografía: PONSICH, M., 1979, *Implantation rurale antique sur le Bas-Guadalquivir. La Campana-Palma del Río-Posadas*, Publ. de la Casa de Velázquez, Fasc. III, París, p. 228.

DOLIUM SELLADO N.º 17 (Fig. 6.3)

Lugar de procedencia: La Umbría de Moratalla (Córdoba).

Sello, lectura y desarrollo: M.P.V.F.

Medidas del sello:

altura: 1,8 cm.

longitud: 6 cm.

altura máxima de las letras: 1,5 cm.

La estampilla tal vez se pueda poner en conexión con la marca M.P.V.P. recogida en Briave (CIL XII, 406).

Bibliografía: PONSICH, M., 1979, *Implantation rurale antique sur le Bas-Guadalquivir. La Campana-Palma del Río-Posadas*. Publ. de la Casa de Velázquez, Fasc. III, París, p. 228.

DOLIUM SELLADO N.º 18 (Fig. 6.2)

Lugar de procedencia: El Tejillo o Tejarillo (Alcolea del Río).

Se trata de uno de los centros alfareros más importantes de la Bética, a juzgar por el número de marcas encontradas.

El yacimiento cuenta con cinco hornos circulares con pila central, dos de ellos excavados por Remesal. El alfar debió de producir ladrillos, tejas, *dolia*, marmitas y sobre todo ánforas Dressel 20 y 23.

Sello, lectura y desarrollo: OPTA

Optatus

Cartela: rectangular.

Medidas del sello:

altura: 1,9 cm.

longitud: 5,6 cm.

altura máxima de las letras: 1,7 cm.

nexos: -

La instalación portuaria de El Tejillo, donde se encontraba una corporación de alfareros, puede ser considerada como un gran centro industrial de producción de ánforas de aceite, Dressel 20, cuyo período de prosperidad se sitúa entre 140 y 160 d.C. El nombre OPTA(TVS) tal vez pueda ponerse en relación con los AELII OPTATI, una familia de negociantes de aceite establecida en la *Baetica* en el siglo II d.C. *L. Aelius Optatus* nos es conocido por varios *tituli picti* del Testaccio, uno de los cuales nos indica la fecha consular del 154 d.C. (CHIC, 1988, 77). En todos ellos aparece actuando como *navicu-*

larius en sociedad con otros personajes, unas veces de su misma familia y otras extraños.

La marca *Optati* se ha encontrado también en *Apulum* (Rumanía) sobre ánforas (CHIC, 1988, 71).

De la importancia de la familia de los *Aeli Optati*, como terratenientes y comerciantes, nos hablan las marcas e inscripciones pintadas sobre ánforas. Este taller, según Chic, no debió limitar su producción a las necesidades de envasado que planteaban las empresas familiares, sino que probablemente abasteció a otros clientes que sólo comprarían las ánforas, lo que quedaría reflejado en las marcas impresas sobre las mismas (CHIC, 1988, *Ibidem*).

Bibliografía: PONSICH, M., 1974, *Implantation rurale antique sur le Bas-Guadalquivir, Seville-Alcalá del Río-Lora del Río-Carmona*, Pub. de la Casa de Velázquez, série Archéologie, Fasc. II, París, p. 152.

C. Lusitania

DOLIUM SELLADO N.º 19 (Fig. 6.1)

Lugar de procedencia: Casa de Alvalade (Alter do Chao).

Sello, lectura y desarrollo: FLACCINI

Flaccinus

Cartela: rectangular, con grafía en un solo registro.

Descripción: Borde de *dolium*, cuya pasta es color castaño-oscuro, con mucho desgrasante y bastante grosera. Pared de 0,020 m de espesor medio, siendo el diámetro de la boca de 0,29 m.

FLACCINI se trata de una marca inédita en territorio portugués, aunque Dressel publica un nombre semejante FLACCI (CIL XV, n.º 2469).

Bibliografía: FERREIRA VALENTE, M. F.; LOURENÇO F. S.; ROSIVELT DOS SANTOS, F.; BRAZAO BARRETO, A. M., 1978, «Arqueología romana do Concelho de Alter do Chao», Subsídios para o seu estudio», *III Jorn. Arq.* vol. 1, Lisboa, pp. 273-292 (*Vid.* p. 278, Fig. 4).

DOLIA TIPO ILDURADIN

Se trata de grandes recipientes cilíndricos u ovoides, caracterizados por el borde horizontal desarrollado al interior, cuya parte superior es plana, aunque presentan grandes variaciones en la longitud del borde y la forma de éste. Su base es estrecha, umbilicada. Son formas de clara tradición indígena. El tipo fue definido por CABRÉ (1944, f. 15 a) y se encuentra representado en La Rioja: *Contrebia Leukade* (Inestrillas), Soria: Numancia (WATTENBERG, 1963, Fig. 796), Aragón: Cabezo de Alcalá de Azaila (Teruel) (BELTRÁN LLORIS, 1976, Fig. 7.12) y *Arcóbriga* (Monreal de Ariza, Zaragoza). Desde el punto de vista cronológico, en Numancia estos ejemplares se fechan en la segunda mitad del siglo II a.C., aunque estas vasijas tienen una larga perduración.

En cuanto a las estampillas, estos ejemplares difieren de los romanos en la colocación de las mismas, ya que aparecen sellados en la parte superior del borde y no bajo el mismo.

DOLIUM SELLADO N.º 1 (Fig. 8.1)

Lugar de procedencia: *Arcóbriga* (Monreal de Ariza, Zaragoza).

Depósito: Museo Arqueológico Nacional.

Sello, lectura: M.A.V.

Cartela: rectangular con grafía en un solo registro.

Descripción: Fragmento de borde y cuerpo de *dolium*. Pasta de color tierra verde tostada al exterior y gris al interior. Superficie alisada. Diámetro de la boca: 62 cm.

Bibliografía: SÁNCHEZ, M. A., «Cerámica común», en CABALLERO, L., *Arcóbriga II. Las cerámicas*, 1992, p. 254, Fig. 8.2.17 (N.º 132), p. 279.

DOLIUM SELLADO N.º 2 (Fig. 8.2)

Lugar de procedencia: *Contrebia Leukade* (Inestrillas, Aguilar del Río Alhama).

Depósito: Museo de La Rioja.

Sello, lectura: MA

Cartela: rectangular.

Medida del sello:

altura: 1,4 cm.

longitud: 2,2 cm.

Sentido de la lectura: retrógrado.

Desde el punto de vista cronológico, el tipo de A tiene un trazado arcaico visible en su asta central no transversal, ya que arranca de la mitad inferior del palo izquierdo, descendiendo paralela al derecho. Caracteres similares y el mismo tipo arcaico de A encontramos en una ánfora de Mataró.

Ocupando la totalidad de la anchura del borde, se han grafitado las mismas letras de la estampilla, destacando el nexo entre las dos letras. Las dos últimas astas de la M son las mismas de la A, cuya asta transversal presenta el mismo tipo de arcaísmo que la estampilla.

Bibliografía: HERNÁNDEZ VERA, J. A., 1982, *Las ruinas de Inestrillas, estudio arqueológico. Aguilar del Río Alhama*. Biblioteca de Estudios Riojanos, 41, Logroño, Fig. XXVI, pp. 197-198.

DOLIUM SELLADO N.º 3 (Fig. 8.2)

Lugar de procedencia: *Contrebia Leukade* (Inestrillas, Aguilar del Río Alhama).

Depósito: Museo de La Rioja.

Sello, lectura: ilegible.

Cartela: cuadrada.

Medida del sello:

altura: 2,2 cm.

longitud: 2,2 cm.

Abecedario: cursivo.

Esta segunda estampilla presenta más problemas a la hora de su interpretación, ya que se trata de letras del abecedario cursivo.

Bibliografía: HERNÁNDEZ VERA, J. A., 1982, *Ibidem*.

DOLIUM SELLADO N.º 4

Lugar de procedencia: *Miróbriga*, Cerro del Cabezo (Capilla, Badajoz).

Estampilla: M

Sigla: CA/ 88-4/IV/3

Descripción: Fragmento de borde de posible *dolium*. Pasta de color ocre-anaranjada; desgrasante medio a grueso, arenoso y calizo; superficie ligeramente alisada. Aunque este ejemplar no se trata propiamente de un *dolium* tipo Il-duradín, lo incluimos en este apartado, a tenor de sus analogías (estampilla o decoración ubicada en la parte superior) con dichos ejemplares.

Bibliografía: PASTOR, M.; PACHÓN, J. A.; CARRASCO, J., 1992, *Miróbriga. Excavaciones Arqueológicas en el «Cerro del Cabezo» (Capilla, Badajoz). Campañas 1987-88*, Junta Regional de Extremadura, Mérida. (Vid. Fig. 71, p. 245).

CONCLUSIONES

Del estudio de los sellos de alfarero sobre *dolia* latinos aquí inventariados, podemos concluir algunas características respecto a la forma y colocación de las estampillas bajo el borde del recipiente.

En la mayoría de los casos la forma de las cartelas de los sellos es rectangular (a excepción de un ejemplar procedente de Varea) y el nombre aparece generalmente en una línea, salvo en el ejemplar procedente de Manjarrés, dependiendo su tamaño de la aparición únicamente de un nombre, o de los *tria nomina*. En este segundo caso, los sellos que utilizan los *tria nomina*, adoptan la grafía del doble registro o renglón y algunas veces aparecen hasta tres registros.

En cuanto a la estampilla de forma circular, aparecida en un ejemplar procedente de Varea (La Rioja), esta forma es característica de los sellos impresos sobre ladrillos, siendo poco frecuente sobre *dolia*.

La interpretación adopta el alfabeto monumental y el tipo de letra es capital romana, de buena factura y trazadas con surco profundo, terminando algunas de las letras en ápices.

Otra característica es la ausencia de signos decorativos (bien de puntuación, separación de líneas u ornamento del texto), así como de sellos anepígrafos o decoraciones enmarcando la estampilla, fenómeno que se constata sobre los sellos de morteros o *dolia* itálicos, donde aparecen motivos diversos.

Siguiendo la teoría de Chic García, en lo referente a las marcas sobre ánforas (CHIC, 1988, 115), podemos puntualizar que los nombres que aparecen en las estampillas *Girrius F.* y *Moderatus F.*, serviles, aparecen expresados en

nominativo, cuando el nombre del *figlinarius* debería aparecer en genitivo. La explicación más plausible reside en el propio régimen de explotación de los alfares: se trataría de un conjunto de talleres que pertenecerían a un mismo dueño/-s que pondría/-n al frente de cada uno de ellos a uno de sus esclavos u operarios. Éstos actuarían como *figuli* y así pondrían sus respectivos *nomina* en nominativo y no en genitivo.

En el caso de la Bética, por ejemplo, la fabricación mayoritaria de ánforas y minoritaria de *dolia*, no sería una industria por sí misma, sino un complemento a la producción de aceite, y demuestra que las explotaciones agrarias se abastecían de todo lo necesario. A los propietarios de estos dominios corresponderían los *tria nomina* que aparecen en genitivo —indicando la pertenencia—. Junto a ellos, en determinadas ocasiones, aparece el *vilicus* encargado del taller, representado por un solo nombre —signo de condición servil— que aparece en nominativo, sirviendo de sujeto al verbo *Fecit*.

Sin embargo, no siempre el nombre en genitivo parece corresponder al propietario del taller. A veces aparecen dos marcas sobre un mismo *dolium*, y ello parece indicar que se producía por encargo de otro propietario o *dominus* que aportaba su marca, o de un envasador-exportador o de un comerciante de ánforas.

Concluyendo, podemos afirmar que la designación por medio de los *tria nomina* evidencia que se trata de hombres libres y no de esclavos. Los sellos que contienen así la fórmula en genitivo no corresponderían a alfareros, ni a operarios, ni intendentes de haciendas, sino a propietarios ricos, o sea, a productores o negociantes que viven de la actividad comercial y de la exportación de los productos envasados (THEVENOT, 1952, 228).

ÍNDICE DE ESTAMPILLAS

A.F.
() AI. APR
BIRICCO
CN. DOM. PRIS.
FIRMO MARINI TRITIESIS
FLACCINI
GIRRIVS F.
MODERATVS F.
L. AEMIL.
L.A.C.H.
L.C.
L.H.
L.F.M.F.P.
()LVI
M.F.F.P.
M.P.V.F.

()NBRV
OPTATVS
()O
POMPE COLISI
PORCI SEGIENSIS BIRRI
TIBISI

POST SCRIPTUM (Fig. 9)

Una vez redactadas estas páginas hemos tenido conocimiento de otro fragmento de *dolium*, procedente de la necrópolis bajoimperial del Farro de Torrox (Málaga), con estampilla en su superficie exterior en forma de doble *planta pedis* y conteniendo la leyenda *SPES IN DEO*, marca sobradamente conocida por el hecho de aparecer sobre *tegulae*, precintos de plomo y otros objetos comerciales en el Bajo Imperio (RODRÍGUEZ OLIVA, P., 1997, «Los hornos cerámicos del Faro de Torrox (Málaga)», *Figlinae Malacitanae. La producción de cerámica romana en los territorios malacitanos*, Área de Arqueología, Universidad de Málaga, pág. 282).

BIBLIOGRAFÍA

- AGUAROD, M.^a C., 1991, *Cerámica romana importada de cocina en la Tarraconense*, Institución «Fernando el Católico», Zaragoza.
- BELTRÁN LLORIS, M., 1976, *Arqueología e Historia de las ciudades antiguas del Cabezo de Alcalá de Azaila (Teruel)*. Monografías Arqueológicas XIX, Zaragoza.
- BELTRÁN LLORIS, M., 1978, *Cerámica romana. Tipología y clasificación*, Zaragoza, p. 165.
- BELTRÁN LLORIS, M., 1990, *Guía de la cerámica romana*, Zaragoza.
- CABRÉ, J., 1944, *Corpus Vasorum Hispanorum. Cerámica de Azaila*, Madrid.
- CALLENDER, M. H., 1965, *Roman Amphorae*.
- CARRE, M. B., 1993, «L'épave à *dolia* de Ladispoli (Etrurie méridionale). Etude des vestiges de la coque», *Archeonautica* 11.
- CASAS I GENOVER, J., 1989, *L'Olivet d'en Pujol I Els Tolegassos*. Dos establiments agrícoles a Viladamat (campanyes de 1982 a 1988). Gerona.
- CASTILLO, C.; GÓMEZ PANTOJA, J.; MONLEÓN, M. D., 1981, *Inscripciones romanas del Museo de Navarra*, Pamplona.
- C.I.L. *Corpus Inscriptorum Latinarum. Academiae Litterarum Regiae Borussicae*. Berlín, 1983 y ss.

- CORSI-SCIALLANO, M. y LIU, B., 1985, «Les épaves de Tarraconaise à chargement d'amphores Dressel 2-4», *Archeonautica* 5, C.N.R.S., París.
- CHIC GARCÍA, 1988, *Epigrafía anfórica de la Bética. II. Los rótulos pintados sobre ánforas olearias. Consideraciones sobre la annona*, Monografías del Departamento de Historia Antigua de la Universidad de Sevilla, n.º 4, Sevilla.
- DÍEZ-CORONEL Y MONTUL, L., 1971, «Una bodega romana en Balaguer (Lérida)», *XI Congreso Nacional de Arqueología*, Mérida, 1969, Zaragoza, 1971, pp. 773-783.
- ESPINOSA RUIZ, U., 1995, «Actividades económicas, I: La agricultura», *Historia de la ciudad de Logroño*, vol. 3.
- FERREIRA VALENTE, M. F.; LOURENÇO, F. S.; ROSIVELT DOS SANTOS, F.; BRAZAO BARRETO, A. M., 1978, «Arqueología romana do Concelho de Alter do Chao, Subsídios para o seu estudio», *III Jorn. Arq.* vol. I, Lisboa, pp. 273-292 (Vid. p. 278, fig. 4).
- FIORI, P., 1972, «Étude de l'épave A de la Garoupe 'dite des dolia'», *Cahiers d'Archeologie Subaquatique*, 1, pp. 35 ss.
- GARCÍA Y BELLIDO, A., 1970, «Los hallazgos cerámicos del área del templo romano de Córdoba», *Anejos del Archivo Español de Arqueología* V, Madrid.
- HERNÁNDEZ VERA J. A., 1982, *Las ruinas de Inestrillas, estudio arqueológico. Aguilar del Río Alhama*. Biblioteca de Estudios Riojanos, 41, Logroño, fig. XXVI, p. 197.
- HILGERS, W., 1969, *Lateinische Gefässnamen. Bezeichnungen. Funktion und Form römischer Gefasse, nach des antiken Schriftquellen*, Beihefte der Bonner Jahrbücher, 31, Dusseldorf.
- JIMENO, A., 1980, *Epigrafía romana de la provincia de Soria*, Publicaciones de la Diputación Provincial de Soria, Colección Temas Sorianos, n.º 2.
- LARA PEINADO, F., 1973, *Epigrafía romana de Lérida*, Instituto de Estudios Ilerdenses, Lérida (Vid. pp. 90-93).
- LUEZAS PASCUAL, R. A. y SÁENZ PRECIADO, M.ª P., 1989, *La cerámica romana de Varea*, Logroño 4, Ayuntamiento de Logroño-Instituto de Estudios Riojanos (Vid. p. 190, Lám. XXXVII).
- LUEZAS PASCUAL, R. A., 1989-1990, «Una estampilla de *dolium* de Varea (Logroño, La Rioja)», *Caesaraugusta* n.º 66-67, Zaragoza, pp. 159-165.
- LUEZAS PASCUAL, R. A., 1992, *La cerámica romana común y engobada del Municipium Augusta Bilbilis (Calatayud, Zaragoza)*. Tesis Doctoral (inérita).

- MAYET, F., 1984, *Les céramiques sigillées hispaniques*, Publications du Centre Pierre Paris, 12, París.
- MEZQUÍRIZ, M.^a A.; LABÉ, F.; RAMOS, M.; SÁNCHEZ, A. C.; SANZ, J. A., 1994, «La villa romana de las Musas (Arellano, Navarra). Estudio previo», *Trabajos de Arqueología Navarra*, n.º 11, 1993-94, pp. 55-100.
- PONSICH, M., 1974, *Implantation rurale antique sur le Bas-Guadalquivir, Seville-Alcalá del Río-Lora del Río-Carmona*, Publ. de la Casa de Velázquez, série Archéologie, Fasc. II, París, p. 152.
- PONSICH, M., 1979, *Implantation rurale antique sur le Bas-Guadalquivir, La Campana-Palma del Río-Posadas*, Publ. de la Casa de Velázquez, Fasc. III, París, p. 228.
- PREVOSTI, M., 1981, *Cronología y poblament a l'area rural de Baetulo*, Monografías Badalonesas, 3, Badalona (Vid. p. 72).
- REVILLA CALVO, V., 1993, *Producción cerámica y economía rural en el Bajo Ebro en época romana. El alfar de l'Aumedina (Tivissa), Tarragona*, Colección Instrumenta n.º 1, Publicaciones Universitat de Barcelona, Barcelona.
- RIBAS I BERTRAND, M., 1964, *Els orígens de Mataró*, Mataró, p. 181.
- SÁNCHEZ, M. A., «Cerámica común», en CABALLERO, L., *Arcóbriga II. Las cerámicas*, 1992, p. 254, Fig. 8.2.17 (N.º 132), p. 279.
- SOLOVERA, E., 1987, *Estudios sobre la historia económica de La Rioja romana*, Historia 7, IER, Logroño (Vid. Lám. 7, Fig. 2).
- THEVENOT, 1952, «Una familia de negociantes de aceite establecida en la Baetica en el s. II: los AELII OPTATI», *Archivo Español de Arqueología* XXV, n.º 86, 2.º trim., Madrid, pp. 225-231.
- WATTENBERG, F., 1963, *Las cerámicas indígenas de Numancia. Bibliotheca Praehistorica Hispana*, IV. Madrid.

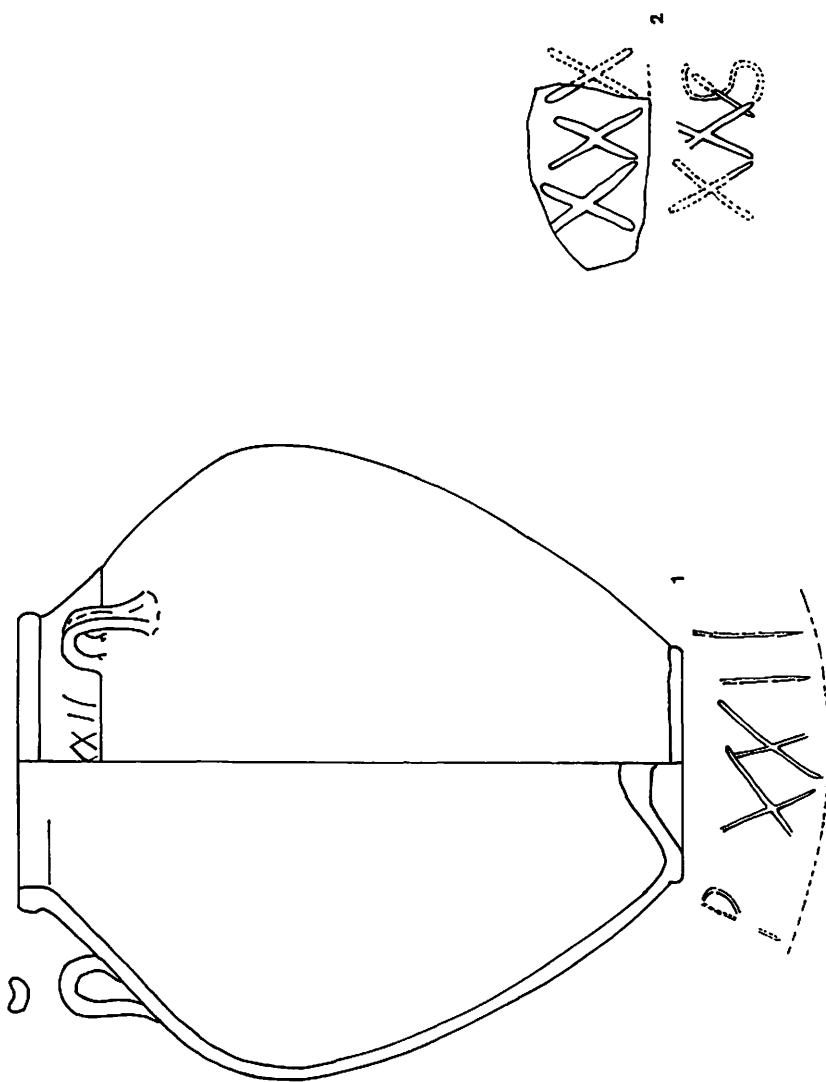

Fig. 1. Grafitos sobre *dolia* indicando posiblemente la capacidad del recipiente. 1. Arellano (Navarra) (según Mezquiriz *et alii*).
2. L'Olivet d'en Pujol i Els Tolegassos (según Casas i Genover).

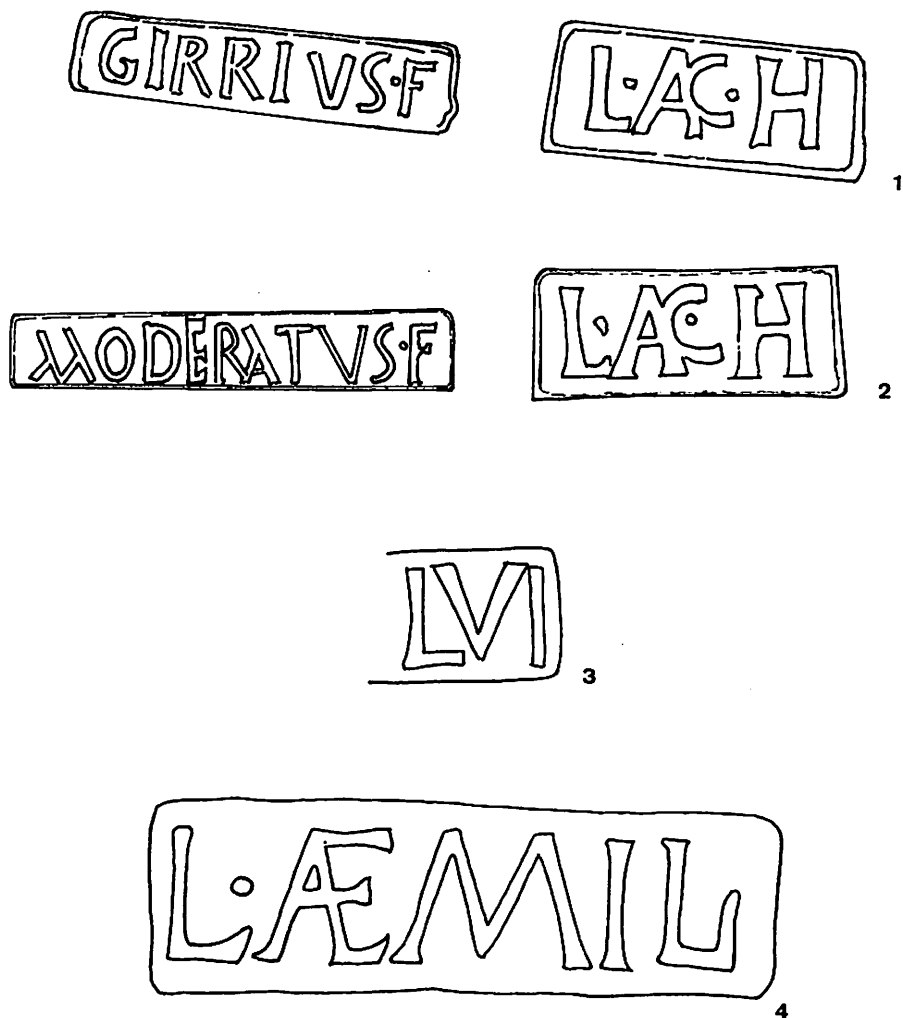
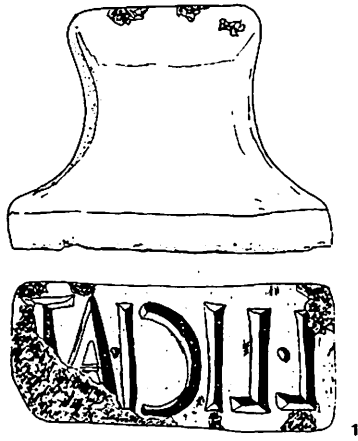
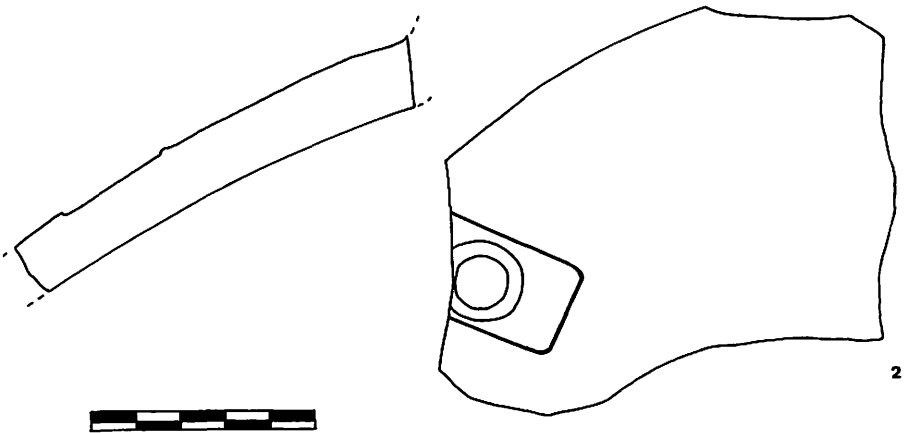

Fig. 2. Estampillas sobre *dolium*. 1 y 2 Balaguer (Lérida) (según Lara Peinado). Dibujo nuestro sobre fotografía. 3. Alfar de Tivissa (Tarragona) (según Revilla). 4. Vilassar de Mar (Mataró, Barcelona) (según Ribas i Bertrand).



Sello matriz del alfarero celsense *L. LICIAT*. (Velilla de Ebro, Zaragoza; VEL.60 18).
Alabastro Época de Tiberio. (Escala 1/1) (según Beltrán Lloris).



2. *Bilbilis* (Calatayud, Zaragoza).

Fig. 3.

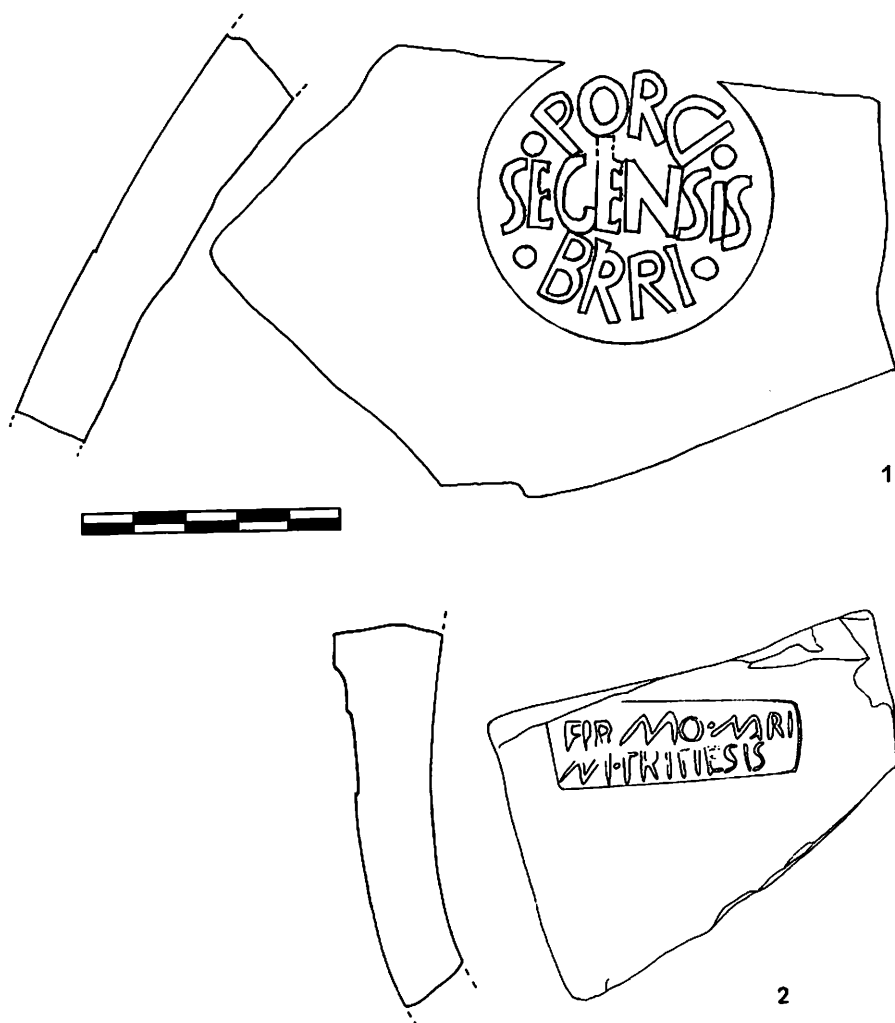
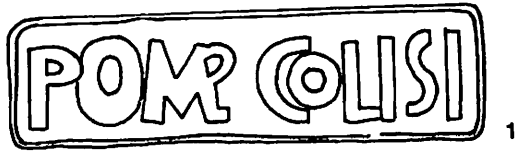
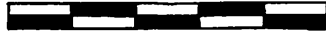
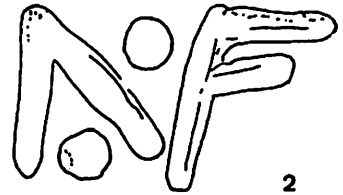
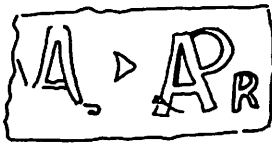

Fig. 4. Estampillas sobre *dolia*.

1. *Vareia* (Varea, La Rioja). 2. Manjarrés (término de San Martín, La Rioja)
(según Solovera San Juan).



Estampilla sobre *dolium* procedente de *Vareia* (Varea, La Rioja).



Estampillas sobre *dolium* procedentes de la villa de las Musas (Arellano, Navarra)
(según Mezquíriz *et alii*).

Fig. 5.

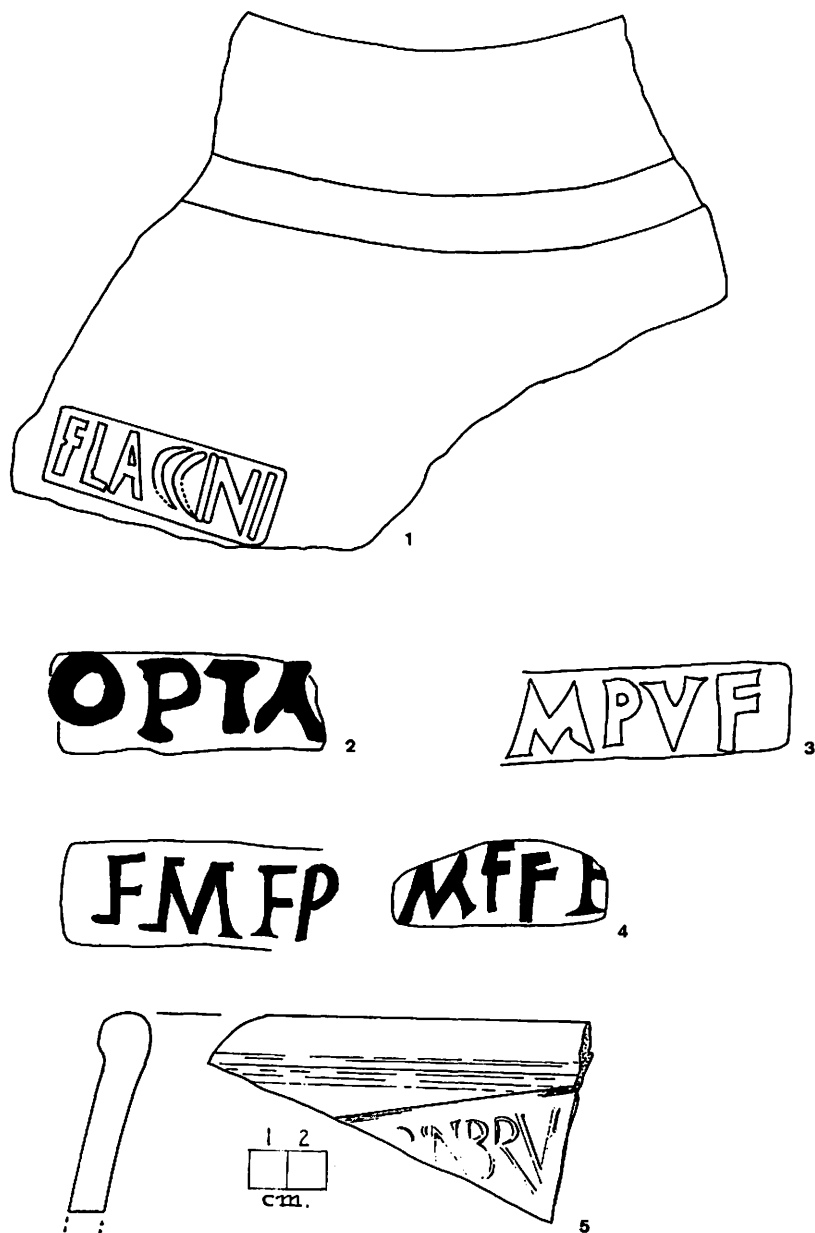

Fig. 6. Estampillas sobre *dolium*. 1. Casa de Alvalade, Alter do Chao (Portugal) (según Ferreira Valente *et alii*). 2. El Tejillo (Alcolea del Río) (según Ponsich). 3 y 4. La Umbría de Moratalla (Córdoba) (según Ponsich). 5. Templo romano de Córdoba (según García y Bellido).



Fig. 7. Dispersión de los ejemplares latinos.

1. Manjarrés (Término de San Martín, La Rioja).
2. *Vareia* (Varea, La Rioja).
3. Villa de Las Musas (Arellano, Navarra).
4. *Bíbilis* (Calatayud, Zaragoza).
5. *Celsa* (Velilla de Ebro, Zaragoza).
6. Hostal Nou (Balaguer, Lérida).
7. Vilassar de Mar (Mataró, Barcelona).
8. L'Aumedina (Tivissa, Tarragona).
9. *Tarraco* (Tarragona).
10. Casa de Alvalade (Alter do Chao).
11. La Umbría de Moratalla (Córdoba).
12. El Tejillo (Alcolea del Río).
13. Córdoba.

Sellos de alfarero sobre Dolia en la Península Ibérica

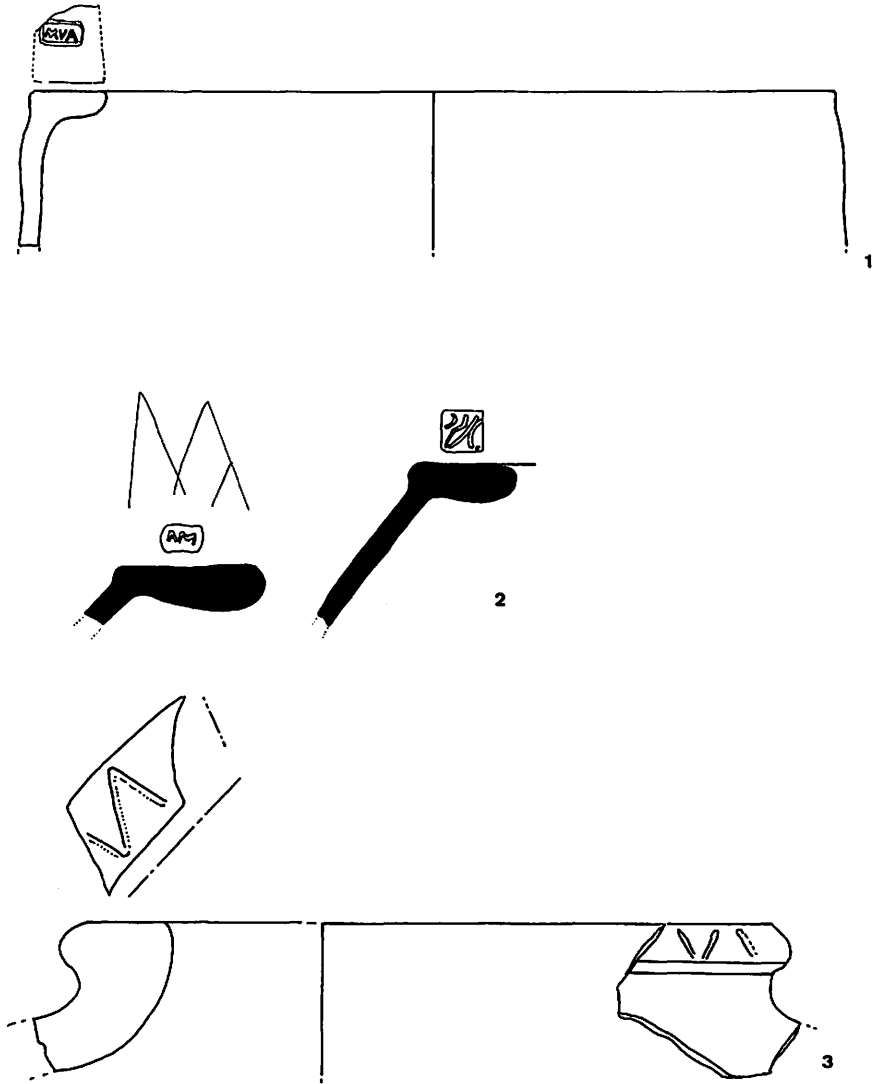
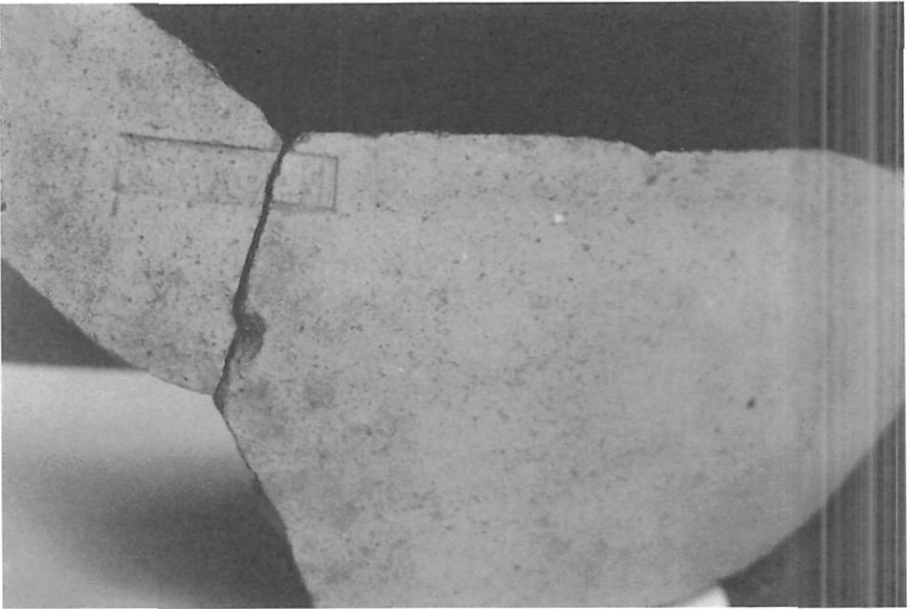

Fig. 8. *Dolia* tipo Ilduradin. 1. Arcóbriga (Monreal de Ariza, Zaragoza) (según Sánchez).

2. *Contrebia Leukade* (Inestrillas, La Rioja) (según Hernández Vera).

3. *Miróbriga* (Capilla, Badajoz) (según Pastor *et alii*).



Estampillas sobre *dolium* procedentes de Vareia (Varea, La Rioja):
PORCI SEGIENSIS BIRRI y POMPE COLISI.



Estampilla incompleta sobre *dolium* procedente de *Bibilis* (Calatayud, Zaragoza).

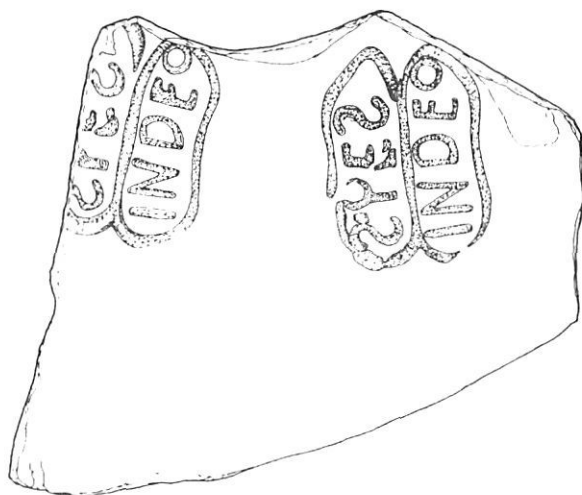

Fig. 9. Fragmento de *dolium* con marca *Spes in Deo*. Necrópolis bajoimperial del Farro de Torrox (Málaga) (según Rodríguez Oliva).